



50 ЛЕТ

# Оглавление

- 2 Покупатели выбирают
- 4 Выбираем идеальный реформер для ваших задач
- 6 Реформер Allegro 2®
- 12 Реформер Studio®
- 14 Реформер Allegro Nextgen™ **НОВИНКА**
- 16 Реформер Rialto®
- 18 Реформер Metro IQ®
- 19 Настенный модуль Springboard
- 20 Тренажер Ped-o-Pul®
- 21 Складной реформер Wall Unit
- 22 Стулья для пилатеса
- 24 Реформер Медицинский Clinical®
- 25 Реформер + Трапеция
- 26 CoreAlign®
- 27 The Aligner®
- 29 Стол-трапеция Cadillac
- 30 Арки для пилатеса Pilates Arc
- 31 Бочка с лестницей Ladder Barrel
- 32 Цвета и материалы
- 34 Боксы Sitting Box
- 37 Аксессуары для оборудования
- 44 Тренажер SPINEFITTER®
- 45 Кольца для пилатеса
- 47 Мячи для пилатеса
- 48 СФП Bodhi Suspension System®
- 50 Товары для ног
- 52 Профессиональные программы обучения
- 58 Чеклист реформеров
- 59 Габариты основного оборудования



# Покупатели выбирают

## ТОП-10 ТОВАРОВ



Обязательные товары Balanced Body® для идеальных занятий пилатесом. Пользуются широкой популярностью и получают восторженные отзывы от покупателей.



Изотоническое кольцо для пилатеса Ultra-Fit Circle®

Подробнее на стр. 45



Пружины Balanced Body® Signature Springs™ для реформеров

Подробнее на стр. 37



Студийный реформер Studio®

Подробнее на стр. 12



Упоры-подставки для ног с мягкой обивкой

Подробнее на стр. 41



Арка для пилатеса Pilates Arc®

Узнать больше на [pilates.com](https://pilates.com)



Реформер Allegro® 2 стр. 6



Реформер Allegro Nextgen™ стр. 14



Стул для пилатеса EXO® стр. 22



Бокс Sitting Box Lite стр. 35



Реформер Metro IQ® стр. 18

# Выбираем идеальный реформер для ваших задач

## Студийный реформер Studio®



- ✓ Выбор профессионалов №1 в области пилатеса
- ✓ Максимальные возможности регулировки благодаря конфигурациям упора для ног и пружинного блока
- ✓ Изготовлен вручную из массива горного клена

Больше информации  
о реформере на стр. 12

## Реформер Allegro® 2



- ✓ Потрясающая комбинация дизайна и производительности
- ✓ Легкость настройки для новичков, инновационные функции для опытных пользователей
- ✓ Суперплавное движение

Больше информации  
о реформере на стр. 6

Каждый реформер Balanced Body® обладает уникальными характеристиками, оригинальным дизайном и непревзойденной производительностью, обеспечивая идеальные занятия пилатесом. Все это в сочетании с лучшим в отрасли уровнем обслуживания клиентов и надежными гарантиями.

**Выберите реформер, идеально отвечающий вашим задачам.**

## Реформер Allegro Nextgen™ **НОВИНКА**



- ✓ Упор для ног Infinity Footbar® имеет 10 горизонтальных и 4 вертикальных положения
- ✓ Новые, более прочные и устойчивые упор-стойки для тросов обеспечивают долговечность
- ✓ Удобная мобильная конструкция на колесиках, в сложенном виде хранится в вертикальном положении

Больше информации  
о реформере на стр. 14

## Реформер Rialto®



- ✓ Инновационный прочный каркас из клена и алюминия с порошковым покрытием
- ✓ Мягкая обивка каретки, подголовника и упоров для плеч
- ✓ Упор-подставка для ног с 5 положениями фиксации с удобной вертикальной настройкой, пружинным фиксатором, нескользкой поверхностью и ограничителем каретки с 3 положениями фиксации

Больше информации  
о реформере на стр. 16

## Реформер Metro IQ®



- ✓ Разработан специально для домашнего использования
- ✓ Телескопическая рама и возможность выбора колесиков позволяют хранить реформер как вертикально, так и горизонтально под кроватью

Больше информации  
о реформере на стр. 18

# Реформер Allegro® 2

## ОТЗЫВЫ ПОЛЬЗОВАТЕЛЕЙ

Я обожаю свой реформер Allegro® 2 с усовершенствованным упором для ног. Тренажер прекрасен и изготовлен невероятно качественно.

**ЛИНЧЭНЬ С.**

Благодаря превосходному дизайну реформер Allegro® 2 обеспечивает плавность движения, простоту регулировки и максимальный комфорт. Идеально подходит для использования в студии и дома.

## ДОПОЛНИТЕЛЬНЫЕ АКСЕССУАРЫ

- ✓ Добавьте набор колесиков для простоты хранения и перемещения реформера
- ✓ Дополнительно можно приобрести: бокс Sitting Box, упор-подставку для ног и ножной ремень.
- ✓ Трапеция и упор-перекладина для ног/ пружинный блок
- ✓ См. дополнительные аксессуары на стр. 37



## ХАРАКТЕРИСТИКИ

- ✓ Пружины Signature Springs™ (3 красных, 1 синяя, 1 желтая)
- ✓ Упор для ног Infinity Footbar® с вертикальной (4 положения, включая нижнее) и горизонтальной (9 положений) регулировкой
- ✓ Подголовник с 3 положениями
- ✓ Бесшумная система тросов SoftTouch® для мгновенной и точной смены положений без зажимов и крепежных планок
- ✓ Алюминиевая рама с порошковым покрытием, платформа из массива клена и два варианта упора-перекладины для ног на выбор: из углеродного волокна и из стали
- ✓ Простая регулировка тросов – даже в положении лежа на платформе – и эффективная инновационная система втягивания троса
- ✓ Удобная подножка с эргономичной поверхностью для рук и ног
- ✓ Возможность индивидуальной конфигурации: стандартную высоту рамы можно увеличить за счет комплекта дополнительных ножек
- ✓ Соответствует требованиям стандартов Европейского союза в отношении безопасности продукции

▶ Бесплатная трансляция на [video.pilates.com](https://video.pilates.com)



17820 Реформер Allegro® 2  
(с карбоновым упором для ног)

18180 Реформер Allegro® 2  
(со стальным упором для ног)

Ограниченная гарантия: 2 года



↑ Цвет обивки: темно-серый (Storm)



Встречайте единственный и неповторимый реформер Allegro® 2. Созданный более десяти лет назад, он быстро стал любимым тренажером профессионалов и любителей пилатеса. Подобного ему не существует.

## ТОП-5 ВЕЩЕЙ, КОТОРЫЕ МНЕ ПРАВЯТСЯ в реформере Allegro 2®

автор – **Трейси Маллетт** | преподаватель Balanced Body®, создатель PilatesNext™

- 1 Непревзойденные характеристики**  
Интуитивно понятный, легко регулируемый, он подходит для любого уровня подготовки. Бесшовная система тросов, а также запатентованная каретка и колесики обеспечивают невероятно плавный ход и смену положений.
- 2 Инновационный упор для ног InfinityFootbar®**  
Фирменный упор для ног с 36 положениями регулировки плавно перемещается по всей длине реформера, открывая безграничные возможности для тренировок.
- 3 Создан для развития**  
Начните с реформера, затем добавьте упор-подставку для ног, бокс, удлинители платформы, упоры для планки и трапецию – для этого не требуется дополнительное пространство.
- 4 Потрясающая красота**  
Лаконичный и узнаваемый дизайн станет ярким акцентом в любом зале для занятий пилатесом. Воплощение изысканности и высочайшего качества, признанные во всем мире.
- 5 Гарантия**  
Лучшая в отрасли гарантия с собственной службой поддержки клиентов Balanced Body®, техническими специалистами в США и обширной онлайн-библиотекой видеoinструкций.

## ЕДИНСТВЕННЫЙ И НЕПОВТОРИМЫЙ ALLEGRO 2®

Потрясающий дизайн.  
Упор для ног Infinity Footbar®  
с 36 положениями регулировки.  
Суперплавное движение  
и смена положения.  
Непревзойденные  
характеристики.  
Каждый день, с каждой  
тренировкой.

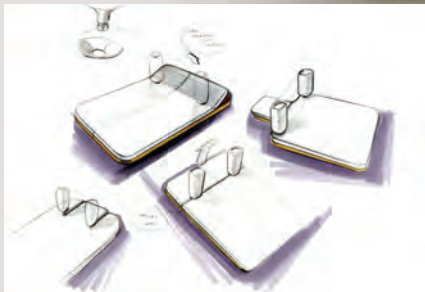
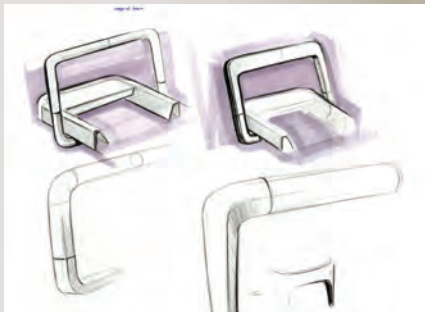

Слева: оригинальные эскизы концепций упора для ног Infinity® и съемных упоров для плеч.

### Существует только один реформер Allegro® 2, и приобрести его можно только у Balanced Body®.

Представленный в 2011 году, реформер Allegro® 2 получил высокую оценку за установление нового стандарта среди тренажеров для пилатеса. Более двух лет мы совершенствовали культовый дизайн, инновационные функции и превосходные характеристики Allegro® 2, чтобы удовлетворить потребности наших самых взыскательных клиентов. Мы подали заявки на патенты и товарные знаки в государственные органы по всему миру для защиты от подделок.

Вот почему на каждом оригинальном реформере Allegro® 2 присутствует название бренда Balanced Body®. Наши клиенты знают, что покупка у нас – это партнерство, которое приносит доход, гарантирует высокую стоимость при перепродаже и включает в себя гарантии и первоклассное обслуживание клиентов.



Высокое качество исполнения используемых материалов, а также внимание к каждой детали. С гордостью произведено в США.

# Реформер и трапеция

## Трапеция

### Зачем использовать трапецию?

- ✓ Выполняйте 80% возможных упражнений на столе-трапеции без увеличения площади
- ✓ Выполняйте упражнения на мате по обе стороны трапеции, отработывая эффективные функциональные модели движения.
- ✓ Добавьте комплексные упражнения с подвижной платформой реформера

**Трапеции доступны для реформеров Studio®, Allegro Nextgen™, Allegro® 2, Rialto®, Clinical® и Contrology®.**



Вращающаяся перекладина



Выступающая перекладина

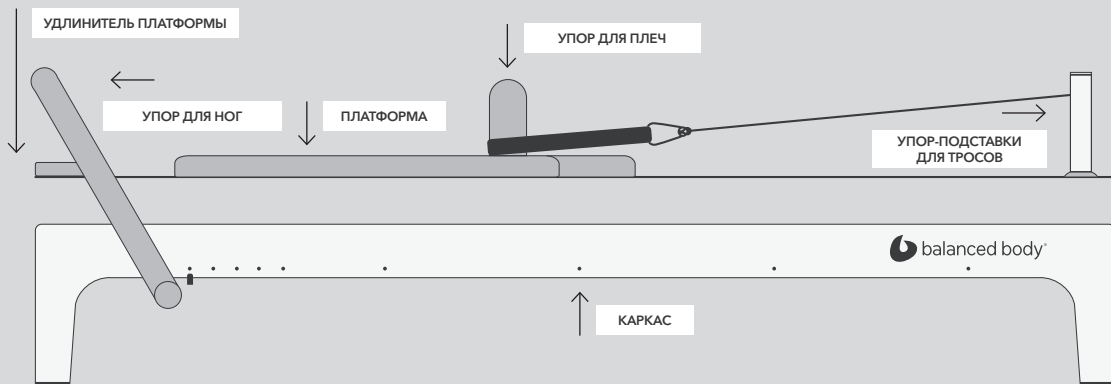

# Упоры для ног и системы пружин

## ДЛЯ РЕФОРМЕРА STUDIO®

Классический упор  
Система пружин  
с нескользящей поверхностью

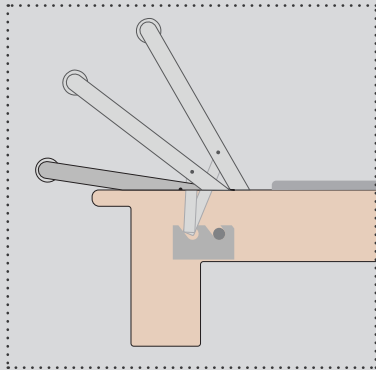

Упор для ног с 3 положениями фиксации и запатентованный пружинный блок с нескользящей поверхностью, регулирующий сопротивление в 2 раза без вращения.

Упор для ног XSR™  
и пружинный блок Revo™

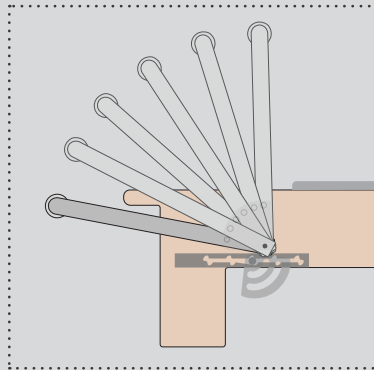

Упор увеличенной ширины для более удобного размещения ног, 6 легкодоступных и надежных положений фиксации упора.  
Платформа, пружинный блок и упор для ног движутся одновременно. Это позволяет легко регулировать расстояние между каркасом и упором, не перемещая упор.

Система регулировки  
Revo

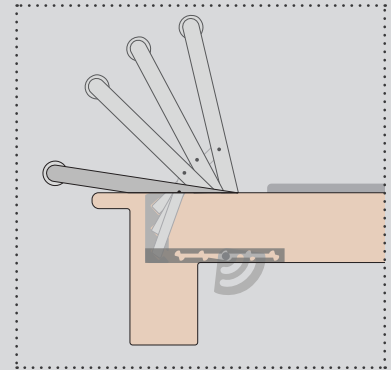

Упор для ног с 4 положениями фиксации и самой простой и универсальной системой пружин. Регулировка сопротивления пружины с двумя положениями фиксации.  
Платформа, пружинный блок и упор для ног движутся одновременно. Это позволяет легко регулировать расстояние между каркасом и упором, не перемещая упор.

## Упор для ног Infinity Footbar® и пружинный блок на выбор

Упор для ног Infinity Footbar наиболее популярен, имеет 5 вертикальных и 31 горизонтальное положение фиксации, перемещается по всей длине рамы. Непревзойденные возможности регулировки и сверхширокая поверхность позволяют выполнять целый комплекс упражнений.

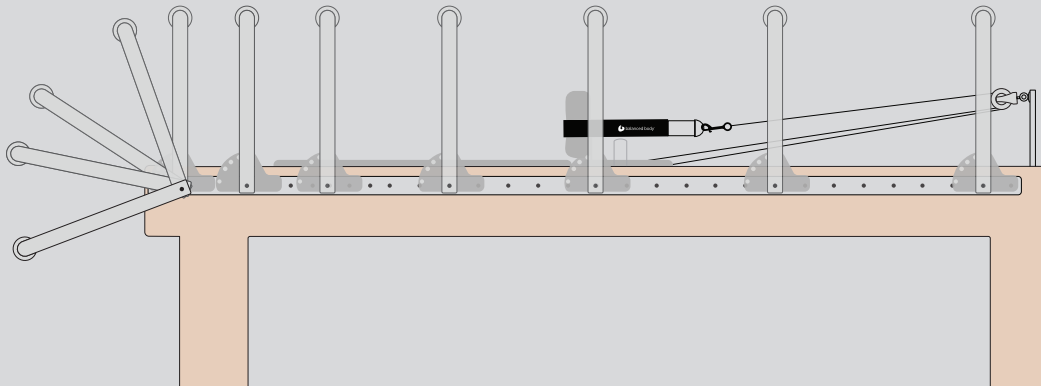

# Реформер Studio®

## ОТЗЫВЫ ПОЛЬЗОВАТЕЛЕЙ

Реформер Studio® прекрасен. Очень прочный и надежный. Прост в установке. Не требует особого ухода. Отлично подходит для тренировок.

**ЛИЯ Х.**

Студийный реформер прочный, долговечный и неподвластный времени. Благодаря максимальным возможностям регулировки и невероятному удобству он становится продолжением тела.

## ДОПОЛНИТЕЛЬНЫЕ АКСЕССУАРЫ

- ✓ Трапеция и упор-подставка для ног/пружинный блок – стр. 41
- ✓ См. дополнительные аксессуары на стр. 37
- ✓ См. варианты отделки деревом на стр. 33



## ХАРАКТЕРИСТИКИ

- ✓ Пружины Signature Springs™ (3 красные, 1 синяя, 1 зеленая)
- ✓ Плавный и бесшумный ход каретки. Самая длинная стандартная платформа из доступных на рынке – 104 см
- ✓ Потрясающая рама из массива клена Strata®
- ✓ Высота каркаса на выбор: 36 см, 46 см, 61 см
- ✓ Регулируемые упоры для ног и пружинные блоки на выбор: упор XSR™ и пружинные блоки на выбор, упор Revo® и пружинный блок Revo™, классический упор/пружинный блок с нескользящей поверхностью, упор Infinity® и пружинный блок на выбор
- ✓ Съемные упоры для плеч TwistLock™
- ✓ В комплект к реформеру входит: бокс Sitting Box, ножной ремень, 1 пара неопреновых ручек и петель
- ✓ Соответствует требованиям стандартов Европейского союза в отношении безопасности продукции



На изображении: реформер Studio с аркой для пилатеса Pilates Arc

- 11931 Реформер с упором для ног Revo и пружинным блоком Revo®
- 16737 Реформер с упором-перекладной XSR и пружинным блоком Revo®

За дополнительную плату также доступен реформер Stretch Studio. Каркас реформера Stretch Studio Reformer на 15 см длиннее, чем у реформера Standard Studio. Свяжитесь с нами, чтобы сделать заказ.

📺 Бесплатная трансляция на [video.pilates.com](https://video.pilates.com)



↑ Цвет обивки: черный |  
Дерево: массив горного клена Strata®



НОВИНКА.

# Allegro Nextgen™

Реформер

Инновационный. Мощный.  
Лучший в своем роде.

## ХАРАКТЕРИСТИКИ

- ✓ Упор для ног Infinity Footbar® с 10 горизонтальными и 4 вертикальными положениями фиксации
- ✓ Эргономичные стопоры на упоре не мешают во время обучения
- ✓ Утолщенные, прочные и устойчивые упоры-стойки для тросов выдерживают суровые условия динамичной тренировки на реформере
- ✓ Усовершенствованный комплект ножек и колесиков упрощает сборку
- ✓ Мягкая обивка платформы и скошенные края обеспечивают удобный захват
- ✓ Плавное и бесшумное движение платформы: 8-колесная подвеска; 4 вертикальных колесика и 4 регулируемых боковых колесика
- ✓ Обивка из высококачественного винила и лучшая в отрасли поролоновая подкладка платформы
- ✓ Пружины Signature Springs™ (3 красных, 1 синяя, 1 желтая)
- ✓ Встроенные колесики для транспортировки
- ✓ Подголовник с 3 положениями и накладка для шейного отдела
- ✓ Соответствует требованиям стандартов Европейского союза в отношении безопасности продукции

▶ Бесплатная трансляция на [video.pilates.com](https://video.pilates.com)

- 19053 Реформер Allegro Nextgen™
- 19062 Реформер с трапедией и матом
- 19057 Усовершенствованный комплект трапедии и мата
- 19081 Удлинитель платформы
- 19115 Упор-подставка для ног с мягкой обивкой
- 19208 Усовершенствованный комплект ножек высотой 36 см

Гарантия: 2 года

## Расширьте возможности вашего реформера

Раскройте весь потенциал реформера Allegro Nextgen™ с помощью аксессуаров.



Усовершенствованный  
комплект трапедии и мата



Упор-подставка для ног  
с мягкой обивкой

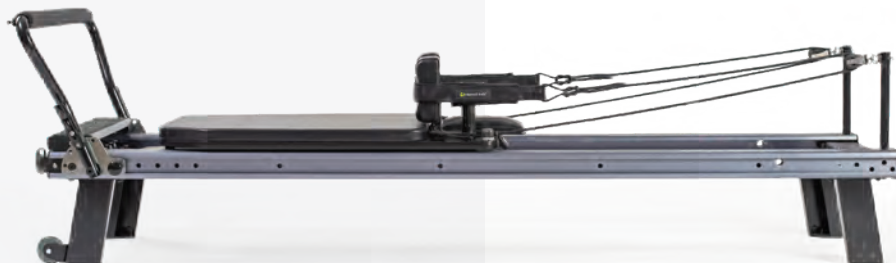

# Реформер Rialto®

Высокое качество исполнения.  
Инновационный дизайн.  
Функциональность  
и эффективность.

## ОТЗЫВЫ ПОЛЬЗОВАТЕЛЕЙ

Отличный выбор для моей домашней студии. Мне нравится сочетание дерева и металла, а также возможность добавить упоры для планки. Он работает тихо и плавно. Я очень довольна.

**САРА Ф.**

## ХАРАКТЕРИСТИКИ

- ✓ Изящная рама ручной работы из массива клена с ножками из экструдированного алюминия, стандартная высота рамы – 36 см
- ✓ Пружины Signature Springs™ (3 красные, 1 синяя, 1 зеленая)
- ✓ Бесшумное и плавное перемещение платформы без рывков и скрипа – отличительная черта реформеров Balanced Body®
- ✓ Платформа с нескользящей поверхностью
- ✓ Формованная накладка средней плотности на платформе, подголовнике и упорах для плеч обеспечивает дополнительную поддержку
- ✓ Упор для ног с 5 положениями фиксации и вертикальной регулировкой в 1 шаг в комплекте с пружинным блоком с 3 положениями фиксации
- ✓ Быстрая регулировка тросов и клиньев после выбора положения
- ✓ Съемные упоры для плеч с 3 положениями фиксации (стандартное, широкое и без упора)
- ✓ Комплект реформера включает: одинарные хлопковые петли SoftTouch®, бокс Sitting Box Lite и ножной ремень
- ✓ Соответствует требованиям стандартов Европейского союза в отношении безопасности продукции



На изображении: реформер Rialto® с упорами для планки

## ДОПОЛНИТЕЛЬНЫЕ АКСЕССУАРЫ

- ✓ Трапеция и упор-подставка для ног/ пружинный блок – стр. 41
- ✓ См. дополнительные аксессуары на стр. 37

▶ Бесплатная трансляция на [video.pilates.com](https://video.pilates.com)

- 16088 Реформер Rialto®
- 16563 Упор-подставка для ног с мягкой обивкой
- 16458 Упоры для планки
- 17874 Удлинитель платформы
- 16947 Крюки для петель

Ограниченная гарантия: 5 лет



↑ Пенополиуретан с литой подкладкой: черный | Каркас: массив горного клена Strata и алюминий с порошковым покрытием

# Реформер Metro IQ®

Metro IQ® – наш единственный реформер, разработанный специально для домашнего использования, оснащен пружинами Balanced Body® Signature Springs™ и другими элементами, которые позволяют заниматься на реформере там, где вам удобно.



## ХАРАКТЕРИСТИКИ

- ✓ Запатентованная бесшовная телескопическая рама без стыков обеспечивает плавное движение платформы
- ✓ Длина рамы изменяется: увеличивается на время использования (249 см) и уменьшается на время хранения (157,48 см)
- ✓ Безопасен и комфортен для любого телосложения
- ✓ Колесики для транспортировки на выбор: Wheelbarrow – колесики для хранения горизонтально/под кроватью, и Library – колесики для хранения вертикально/в шкафу
- ✓ Система тросов SoftTouch® без металлических деталей обеспечивает более тихую работу реформера

▶ Бесплатная трансляция на [video.pilates.com](https://video.pilates.com)

- 17860 Реформер с колесиками Library
- 17861 Реформер с колесиками Wheelbarrow
- 11986 Упор-подставка для ног с мягкой обивкой

Ограниченная гарантия сроком на 2 года для домашнего использования



Комплект модуля включает 4 пружины Signature Springs™ с карабинами, гравировку расстояния между кольцами, 22 точки крепления пружин, перекладину из массива клена, хлопковые петли, неопреновые рукоятки, упор-перекладину со штифтом и крепежные изделия для крепления к стойкам на стене.

12405 Настенный модуль для пилатеса Springboard

**Настенный модуль для пилатеса Springboard и выступающая перекладина**

12648 с синими пружинами

12649 с красными пружинами

**Комплект выступающей перекладины к настенному модулю для пилатеса Springboard**

12650 с синими пружинами

12651 с красными пружинами

## Настенный модуль для пилатеса Springboard

Эта универсальная система, разработанная Элли Херман, сочетает в себе вневременной дизайн и широкий спектр упражнений. Она занимает минимум места и при этом остается доступной по цене.

▶ Бесплатная трансляция на [video.pilates.com](https://video.pilates.com)

# Тренажер Ped-o-Pull®

Простой, но универсальный тренажер для развития силы мышц корпуса, осанки, баланса.

- ✓ Комплект тренажера включает 2 пружины Signature Springs™, неопреновые ручки и дополнительные кронштейны для крепления к стене.
- ✓ Основание из ламинированной древесины с покрытием из клена имеет толщину 4 см и может быть выполнено в квадратной или изогнутой форме на ваш выбор.

12347 Тренажер Ped-o-Pull с квадратным основанием  
12348 Тренажер Ped-o-Pull с изогнутым основанием



# Складной реформер Wall Unit

Практичный. Эффективный. Компактный. Доступный.

Функциональность стола-трапеции в ограниченном пространстве, устойчивый к сколам каркас из нержавеющей стали, 8 пружин Signature Springs™ с карабинами, выступающая перекладина из анодированного алюминия с системой ползунков и 8 положениями вертикальной фиксации и 23 точки крепления пружин.

В комплект входит перекладина из клена и пара хлопковых петель. Крепления для установки не входят в комплект.



На изображении: 15273 Реформер Складной Wall Unit



# Стулья для пилатеса

Перейдите на новый уровень тренировок с нашими стульями для пилатеса: универсальное, компактное оборудование для развития силы, гибкости и баланса. Также отлично подходят для групповых занятий.

▶ Бесплатная трансляция на [video.pilates.com](https://video.pilates.com)

## Стул EXO®

- ✓ Легкий и чрезвычайно прочный, с простой заменой пружин благодаря системе Cactus 2.0
- ✓ Имеет 4 пружины с сильным сопротивлением, 14 уровней сопротивления и 8 положений фиксации. В комплект отдельной педали входит штифт для ее трансформации в единую педаль

12458 Стул EXO с отдельной педалью

12456 Однопедальный стул EXO

12609 Набор амортизаторов, слабое сопротивление

12610 Набор амортизаторов, сильное сопротивление

Ограниченная гарантия: 5 лет

## Стул для пилатеса Pilates Arm

- ✓ Обеспечивает поддержку осанки и позволяет активизировать глубокие мышцы-стабилизаторы. Изготовлен из прочного массива клена с высококачественной мягкой обивкой сиденья и спинки
- ✓ Комплект стула включает 4 пружины Signature Springs™ и пару неопреновых ручек

12328C Стул для пилатеса Pilates Arm

Ограниченная гарантия: 5 лет



## Стул Combo

- ✓ Оснащен съемными ручками с 4 положениями и возможностью использования одной или двух педалей для выполнения вращательных и возвратно-поступательных движений
- ✓ В комплект входят 4 пружины, удобные колесики для транспортировки и мягкие нескользящие накладки на педали

12324 Стул Combo с ручками

12530 Стул Combo со спинкой

Ограниченная гарантия: 5 лет

## Стул Wunda

- ✓ Трансформируется в обычный стул и обеспечивает наиболее широкий диапазон сопротивления среди однопедальных стульев
- ✓ Имеет мягкую нескользящую ступеньку, отверстия-ручки и 2 мощные пружины с 8 уровнями сопротивления

11996 Стул Wunda

12528 Стул Wunda со спинкой и ручками

Ограниченная гарантия: 5 лет



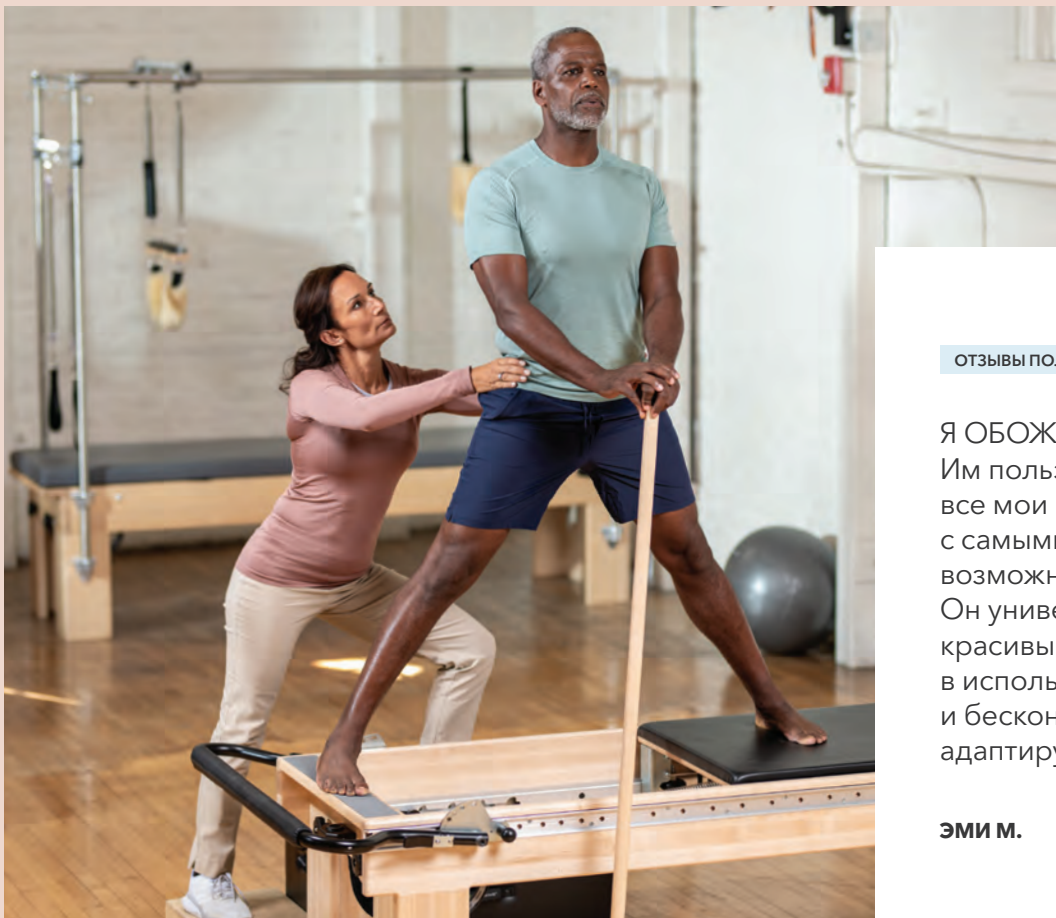

ОТЗЫВЫ ПОЛЬЗОВАТЕЛЕЙ

Я ОБОЖАЮ ЕГО. Им пользуются все мои клиенты с самыми разными возможностями. Он универсальный, красивый, удобный в использовании и бесконечно адаптируемый.

**ЭМИ М.**

## Реформер Медицинский Clinical®

В сотрудничестве со специалистами по реабилитации мы создали медицинский реформер Clinical® – универсальный и эффективный инструмент восстановления. Сейчас это золотой стандарт среди врачей во всем мире.

- ✓ Регулируется, обеспечивая эргономически правильное положение для каждого пользователя
- ✓ Комплект реформера включает упор для ног Infinity Footbar® с 5 вертикальными положениями и 31 положением фиксации, пружинный блок Revo™, съемные упоры для плеч TwistLock™, бокс Standard Sitting Box, упор-подставку для ног с мягкой обивкой и удлинитель платформы реформера
- ✓ Высота каркаса на выбор: 36 см, 46 см, 61 см
- ✓ Соответствует требованиям стандартов Европейского союза в отношении безопасности продукции

▶ Бесплатная трансляция на [video.pilates.com](https://video.pilates.com)

12244 Медицинский реформер Clinical®

Одобреное медицинское изделие (Класс 1).

## Реформер + Трапедия Reformer Trapeze Combination™ (RTC)

Идеально подходит для занятий на реформере с трапедией в ограниченном пространстве: RTC сочетает реформер Studio® и Стол-Трапедию в одном универсальном тренажере.

- ✓ Верхняя часть из перекладин из нержавеющей стали с плавно скользящими горизонтальными и вертикальными элементами, выдвигаемыми металлическими стойками с 4 положениями для быстрой смены матов и перекладиной из клена
- ✓ Выступающая перекладина из анодированного алюминия с системой ползунков и 3 положениями регулировки по высоте
- ✓ Комплект реформера включает 12 пружин Signature Springs™ для трапедии, 5 пружин Signature Springs™ для реформера, петли для трапедии, набор мягких шерстяных петель на длинных ремнях, регулируемые манжеты на бедра и лодыжки, бокс Standard Sitting Box и другое
- ✓ Соответствует требованиям стандартов Европейского союза в отношении безопасности продукции

📺 Бесплатная трансляция на [video.pilates.com](https://video.pilates.com)



### Уголок для использования на Реформере Wedge

Уголок для использования на Реформере Wedge помещается между упорами для плеч на реформерах Balanced Body®. Небольшой наклон в 12 градусов предназначен для людей с травмами плеча или шеи, а также для тех, кому некомфортно лежать на спине.



15279 Комбинация "Реформер - Трапедия"

# CoreAlign®

Разработанный для реабилитации, общей физподготовки и спортивных тренировок, CoreAlign® объединяет движение тела и разума. Он предлагает функциональные упражнения, комплексный подход к фитнесу и нейромышечную реабилитацию.



- 12477 CoreAlign® (без лестницы)
- 12476 Лестница со стеновым креплением для CoreAlign®
- 12473 Отдельностоящая лестница для CoreAlign®
- 12635 CoreAlign® с настенной лестницей
- 12636 CoreAlign® с отдельностоящей лестницей

Ограниченная гарантия: 5 лет

🎥 Бесплатная трансляция на [video.pilates.com](https://www.video.pilates.com)

- ✓ Оборудован каретками, которые перемещаются независимо друг от друга, обеспечивая сопротивление (или поддержку) в двух направлениях
- ✓ Каретки оснащены мягкими бортиками для плавного скольжения
- ✓ Имеет длинную раму, обеспечивающую бесшумное движение каретки на расстояние до 107 см, прочную деревянную платформу и основание, а также 6 долговечных эластичных лент сопротивления на каждой каретке (по 2 со слабым, средним и сильным уровнем сопротивления)
- ✓ В комплект входят противоскользящие поверхности, 2 ограничителя для каретки, 2 упора, 2 ремня и мягкие рукоятки, а также 3 поролоновые подушки для дополнительного комфорта
- ✓ Используется для упражнений в положении стоя и лежа

# The Aligner® – 3 способа использования

Предназначен для использования на тренажерах для пилатеса и на занятиях на мате. Изготовлен в США из плотного формованного пеноматериала.

На **реформере**



На **мате**



На **стуле**



## ОТЗЫВЫ ПОЛЬЗОВАТЕЛЕЙ

Этот тренажер невероятно универсален, его можно использовать как мяч или блок для йоги между ног или лодыжек. Нам он понравился настолько, что пришлось заказать еще две штуки.

**КЭРОЛ Л.**

## The Aligner

Многофункциональный инструмент для позиционирования, позволяющий выравнивать стопы и ноги, развивать мышцы и получать отдачу.

Легкий пенополиуретан высокой плотности весом 0,27 кг легко чистить, транспортировать и хранить (доступен только в черном цвете).

18183



#### ОТЗЫВЫ ПОЛЬЗОВАТЕЛЕЙ

Очень прочный и устойчивый. Когда работаешь в подвесе на раме трапеции, нет никакого чувства неуверенности. Имеются все дополнительные аксессуары, которые я знаю и использую с клиентами.

**КЭРОЛ Ф.**

Стол-трапеция подходит для занятий фитнесом и реабилитации людей всех возрастов и уровней подготовки – от плавных приседаний с пружинами до сложных акробатических упражнений.

# Стол-трапеция Cadillac

- ✓ 12 пружин Signature Springs™ с карабинами, прошедшие самые строгие испытания
- ✓ Разработан с учетом максимальной устойчивости, простоты регулировки и безопасности
- ✓ Основание изготовлено вручную из массива дерева, верхняя часть стола изготовлена из перекладин из нержавеющей стали
- ✓ Основание увеличенной ширины и длины со стандартной высотой каркаса 61 см подходит для большинства типов телосложения
- ✓ Имеет прочную перекладину для скручиваний с внутренними креплениями, а также регулируемые манжеты для бедер и лодыжек
- ✓ Выступающая перекладина из анодированного алюминия с системой ползунков и 3 положениями регулировки по высоте
- ✓ Комплект тренажера включает горизонтальные и вертикальные перекладины, хлопковые петли для перекладин с мягкими шерстяными петлями, ремень безопасности и карабин
- ✓ Основание стола с предварительно просверленными отверстиями для установки дополнительного подголовника с отверстием для лица
- ✓ Соответствует требованиям стандартов Европейского союза в отношении безопасности продукции
- ✓ См. дополнительные аксессуары на стр. 37



▶ Бесплатная трансляция на [video.pilates.com](https://video.pilates.com)

15278 Стол-трапеция Cadillac

↑ Цвет обивки: черный

# Арки для пилатеса Pilates Arc: выберите свой изгиб



**Арка East Coast Baby Arc**

Надежный и удобный тренажер с высококачественной мягкой обивкой на деревянном основании.

12357



**Арка West Coast Baby Arc**

Мягкая, обитая тканью поверхность на деревянном основании. Легко перемещать и хранить – можно укладывать одну на другую.

12355



**Арка Clara Step Barrel Lite**

Новое исполнение одноименной модели классического пилатеса. Изготовлена из легкого пенополиуретана высокой плотности.

16598



**Арка для пилатеса East Coast Step Barrel**

Комфортный, плавный радиус арки и закругленная ступенька. Поставляется со встроенными металлическими ручками.

12351

---

Универсальные арки для пилатеса Balanced Body® Step Barrels предназначены для работы над гибкостью, силой и подвижностью, обеспечивая динамическую поддержку при тренировках на все группы мышц.

# Бочка с лестницей Ladder Barrel

Лебедь или русалка?  
Наша бочка с лестницей  
обеспечивает комфортную  
поддержку каждого  
движения.

15266



Наша фирменная система регулировки позволяет легко изменять расстояние между перекладинами лестницы и бочкой.

Нажмите, сдвиньте и отпустите. Это простое решение навсегда изменит ваши упражнения с бочкой

# Выберите комплектацию под свои задачи

Создайте желаемый образ с помощью натуральных пород дерева и потрясающих цветов обивки.

30 потрясающих цветов обивки



Используйте свои фирменные цвета



## Доступные цвета

Мы используем материал Naugahyde® с BeautyGard® – лучшие обивочные материалы, производимые в США. Они просты в очистке и устойчивы к истиранию, поту, бактериям и пятнам.

## Древесина Strata® и Select Strata

На изображении: реформер Studio® в цвете орех (Select Strata)



### Древесина

Прочная, красивая, экологически чистая.  
Никаких компромиссов.

Используемые нами породы дерева и методы изготовления изделий, прошедшие полевые испытания в течение более чем 50 лет, обеспечивают повышенную прочность и устойчивость к интенсивной эксплуатации. Мы закупаем древесину только у поставщиков, прошедших сертификацию Лесного попечительского совета, и из лесов, управляемых в соответствии с принципами устойчивого развития.

### Древесина Strata

Считается более твердой, чем бук, дуб и сосна, имеет однородный цвет и текстуру, что обеспечивает равномерность отделки.



Ремесленный клен



Горный клен

### Древесина Select Strata

Включает вишню, красное дерево и орех – для создания неповторимого стиля дома или вашей студии.



Орех



Вишня



Красное дерево

## Встречайте бокс Contour Sitting Box™



### Для чего нужны:

Наш бокс Contour Sitting Box с высококачественной мягкой обивкой имеет оптимальные размеры и подходит для пользователей разного телосложения и с различными стилями тренировки. Отсутствие острых краев, мешающих правильному расположению тела, обеспечивает более широкий диапазон движений. Конструкция с тремя ручками для удобной переноски.

### Отлично сочетается со следующими реформерами:

всеми деревянными реформерами Balanced Body®, Allegro® 2 и Allegro Nextgen™

12451

## Больше доступных боксов Sitting Box

### Бокс Standard Sitting Box

Тренировки, направленные на развитие выносливости, включают упражнения на укрепление мышц кора, растяжку и упражнения в положении сидя на возвышении. Высококачественная набивка и обивка. Конструкция с тремя ручками.

12431



### Бокс Sitting Box Lite

Высокоплотный, прочный пенополиуретан. Функциональность аналогична боксам с мягкой обивкой; для повышенного комфорта предусмотрены закругленные края. Небольшой вес (2 кг) обеспечивает удобство переноски и хранения.

15844



# Бокс Sitting Box Lite



На изображении: бокс Sitting Box Lite с реформером Allegro® 2

# Стабильность и равновесие

Для обеспечения устойчивости и поддержки, а также работы над равновесием.

## Виниловые подушки

Универсальные, многофункциональные приспособления для использования на тренажерах для пилатеса и во время тренировок на мате обеспечивают правильное положение тела и повышают комфорт. Изготовлены из пенополиуретана.

Размеры

Маленькая: 12390

Средняя: 12392

Большая: 12394



## Валик Magic Roller®

Валик Magic Roller® – наш самый популярный тренажер для расслабления мышц – имеет мягкую поверхность, подходящую для пользователей с чувствительной кожей, и плотный корпус, который «творит чудеса».

Светло-серый: 10104

Серый: 10105

## Полукруглые подушки

Обеспечивают оптимальное положение головы и шеи во время занятий лежа на спине на мате, реформере или тренажере Cadillac. Или поднимите и расположите ноги так, чтобы обеспечить оптимально ровное положение.

Доступен в двух размерах.

Размеры

Маленькая: 12396

Большая: 12398



# Пружины

АКСЕССУАРЫ ДЛЯ ОБОРУДОВАНИЯ

## Пружины Signature Springs™

- ✓ Запатентованные, специально разработанные никелированные пружины из углеродистой стали
- ✓ Разработаны с учетом особых требований пилатеса к сопротивлению. Каждая пружина проходит испытания на нашем предприятии
- ✓ Доказанная безопасность, долговечность и стабильное сопротивление в каждой тренировке

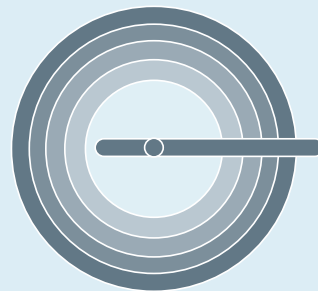

Желтая пружина  
Диаметр пружины: 2,54 см

**Пружины Balanced Body® Signature Springs™ совместимы с нашими реформерами, трапециями, стульями, настенным модулем для пилатеса Springboard, столами-трапециями и настенными трапециями. Свяжитесь с нами для уточнения информации о пружинах для ранних моделей тренажеров и особых возможностях использования.**

## Пружины Balanced Body® Signature Springs™

Запатентованные пружины, доказавшие свою надежность за 50 лет практического применения, отличаются исключительной прочностью, надежностью и долговечностью. Изготовлены из никелированной углеродистой стали. Имеют цветовую маркировку, чтобы легко отличать их во время тренировки.

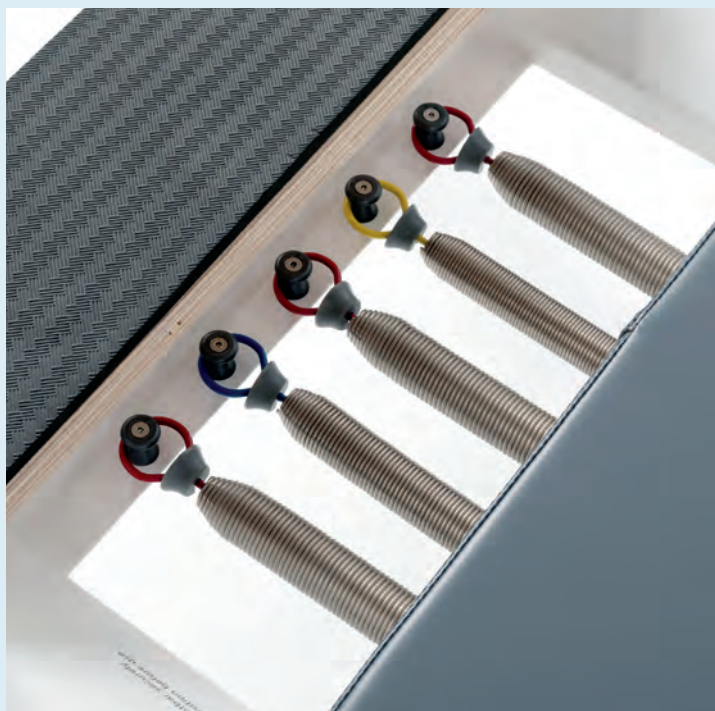



## Удлинители платформ

### Для чего нужны:

Удлинитель платформы расширяет рабочую поверхность реформера, увеличивая ее ширину и глубину вдвое. Это открывает перед вами новые возможности для тренировок на реформере, позволяя постепенно усложнять упражнения

### Кому подходят:

- ✓ Спортсменам для укрепления мышц ног за счет приседаний и выпадов
- ✓ Имеют устойчивую, нескользящую и удобную основу, что особенно важно для пользователей старшего возраста
- ✓ Для тех, кто хочет включить в свои занятия на реформере больше упражнений на планку и из положения стоя на коленях

### Отлично сочетается с реформером:

Шест Balanced Body® Gondola, обеспечивает отличную поддержку равновесия в положении стоя.

**Совместимы с реформерами Allegro® 2, Allegro Nextgen™, Rialto®, Clinical® и Studio®.**

## Выберите свои петли

Петли - это простой, но неотъемлемый аксессуар, позволяющий прочувствовать движение. Мы предлагаем широкий выбор – именно для того, чтобы вы могли найти вариант, идеально соответствующий вашим потребностям

Дайте **ДВЕ**



### Двойные мягкие петли

Мягкие, уплотненные петли обеспечивают удобный захват

12916

### Хлопковые петли SoftTouch®

Мягкая подкладка с креплением к тросу

10048

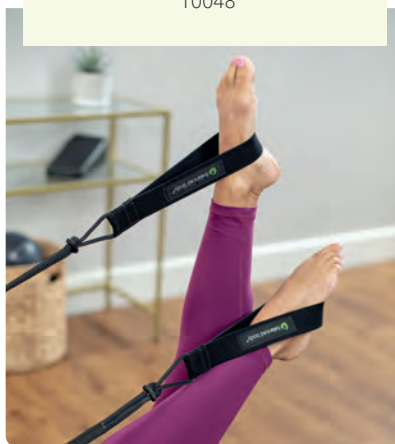

Иногда мягкость  
**SoftTouch** просто  
необходима



### Рукоятки

У каждого есть любимая ручка. Будь вы поклонником рукояток D-Ring, SoftTouch или же традиционных рукояток из кожи и дерева, у нас найдется идеальный вариант для ваших тренировок

# Упоры для планки

Расширьте свои возможности в выполнении планки и силовых упражнений. Наши упоры для планки предлагают 8 вариантов положения – низкое и высокое, широкое и узкое – в зависимости от направления установки.



Совместимы с реформерами Allegro® 2 и Rialto®

# Упоры-подставки для ног



## Упоры-подставки для ног с мягкой обивкой

Позволяют включить кардиотренировки в занятия на реформере за счет прыжков. Упоры-подставки Balanced Body® обеспечивают максимальную поверхность для прыжковых упражнений среди аналогов.



## Cardio Cloud™

Создайте более мягкую поверхность для прыжков на упор-подставке для ног Balanced Body®.

## Доступна в двух размерах.

12421 большая  
12420 малая

- ✓ Выполняйте 80% возможных упражнений на столе-трапеции
- ✓ Выполняйте упражнения на мате по обе стороны трапеции, отработывая эффективные функциональные модели движения
- ✓ Добавьте комплексные упражнения с подвижной платформой реформера
- ✓ Для расширения возможностей для тренировок используйте обе стороны трапеции
- ✓ Система для тренировок 3-в-1: станция с реформером и матом, реформер/трапеция с матом и упражнения на трапеции стоя без реформера

# Трапеции и маты

Прочные, безопасные и невероятно универсальные, трапеции **Balanced Body® Towers** объединяют три системы для тренировок – реформер, трапецию/ Cadillac и мат – в одном компактном тренажере.



Трапеции совместимы с реформерами **Studio®**, **Allegro® 2**, **Allegro Nextgen™**, **Rialto®**, **Clinical®** и **Contrology®**.



- ✓ Бесконечные возможности для тренировок благодаря системе с одним тросом, а также точкам крепления для всех четырех конечностей
- ✓ Специальные ролики с бесшумным ходом минимизируют шум во время движения

## Konnector®

Konnector считается новым этапом эволюции пилатеса и представляет собой систему с одним тросом, соединяющим руки и ноги для тренировки на все группы мышц. Переведите свой реформер на качественно новый уровень

▶ Бесплатная трансляция на [video.pilates.com](https://video.pilates.com)

Созданная Виктором Уйганом из Konnect Method, методика Konnect выводит пилатес на новый динамичный уровень, предлагая упражнения на независимые и одновременные движения рук и ног. Однотросовая система с (4) тройными петлями задействует все мышцы, обеспечивая постоянное включение глубоких мышц-стабилизаторов и активацию мышц кора.

Совместим с реформерами Studio®, Allegro Nextgen™ и Rialto®.



На изображении: Корректор позвоночника SPINEFITTER® с реформером Allegro®

# Тренажер SPINEFITTER® by SISSEL®

для мобильности  
и массажа

Тренажер SPINEFITTER® создан для гармонизации мышечной, позвоночной и нервной систем. Он точно воздействует на суставы позвонков, снимая блоки и устраняя мышечное напряжение с помощью дозированного давления.

Зеленый: 162.301  
Антрацитовый: 162.302

## АКСЕССУАРЫ

### Чехол SPINEFITTER® by SISSEL® Linum

Компресс для тепло- и холодотерапии можно использовать с тренажером SPINEFITTER® или отдельно. Натуральный наполнитель из льняного семени.

162.310 – для индивидуального использования

162.320 – для профессионального использования

### Дополнительный сегмент SPINEFITTER® by SISSEL® Extension Kit, набор

Удобный быстросъемный коннектор для тренажера Spinefitter обеспечивает увеличенную рабочую поверхность для пользователей высокого роста.

162.306

### Опция SPINEFITTER® by SISSEL® Trigger Tool для проработки триггерных точек

Расширяет возможности тренажера SPINEFITTER®, позволяя целенаправленно воздействовать на определенные болевые точки.

162.308

## Обучение SPINEFITTER®

Узнайте, как использовать тренажер SPINEFITTER® для развития гибкости, силы и равновесия на мате и реформере.





## Кольца для пилатеса

Легкие кольца используются в широком спектре упражнений на укрепление мышц, равновесие, увеличение амплитуды движений и коррекцию положения конечностей.

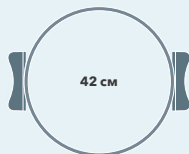

### Изотоническое кольцо Spring Circle

Изготовлено вручную из закаленной пружинной стали с мягкими деревянными ручками. Доступно 3 уровня сопротивления:

12384 – 4 ленты сопротивления

12385 – 3 ленты сопротивления

12386 – 2 ленты сопротивления

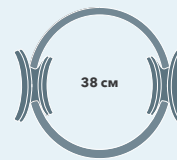

### Изотоническое кольцо для пилатеса Ultra-Fit Circle®

Сопротивление приблизительно равно сопротивлению кольца Spring Circle с тремя лентами. Можно разместить ноги внутри кольца, что расширяет возможности для выполнения упражнений.

14607



### Изотоническое кольцо Flex Ring Toner®

Благодаря узким ручкам эти кольца подходят для пользователей разного телосложения и используются в упражнениях на прогибы и сопротивление. В комплект входят неопреновые накладки на ручки.

12524

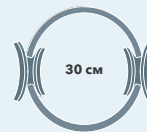

### Изотоническое кольцо Ultra-Fit Circle® Mini

Небольшой размер кольца и слабое сопротивление идеально подходят для упражнений, направленных на коррекцию положения ног и укрепление мышц. Для всех уровней подготовки.

15083





Массажный мяч Franklin Textured Ball  
(10 см)  
90.01



Надувной мяч  
(10 см)  
10295



Надувной мяч  
(20-25 см)  
10250



# МЯЧИ

всех форм и размеров

Мячи позволяют разнообразить тренировки и доставляют удовольствие. Они помогают укрепить мышцы живота, верхней части туловища и поясницы, а также развивать гибкость.



Рибристый надувной мяч  
(20-25 см)  
10296



Мяч игровой  
(13 см)  
10297



Мяч малый  
(7 см)  
10294



#### ОТЗЫВЫ ПОЛЬЗОВАТЕЛЕЙ

Обожаю тренировки с системой функциональных петель Bodhi Suspension. Они отлично дополняют комплекс пилатеса. Я использую петли при работе с клиентами разного возраста для работы над равновесием, укреплением мышц кора и многим другим.

**ЛЮСИ Б.**

## Система функциональных петель Bodhi Suspension System®

Первая в мире 4-точечная система функциональных петель для фитнеса Bodhi Suspension System предлагает возможности подвешенного тренинга за счет упражнений на силу, гибкость и равновесие и позволяет активизировать глубокие мышцы-стабилизаторы.

В отличие от жестких синтетических ремней, плетеные альпинистские веревки обеспечивают более мягкий и упругий тактильный отклик.

Узлы Прусика служат для крепления петли к веревке в альпинистской практике. Они обеспечивают прочное и надежное крепление к канатам, а также быструю и легкую регулировку.

12424 Система Bodhi, зеленые веревки

# Вместе *Лучше*

Наибольшая выгода: первоклассные тренажеры, которые работают в паре.



## Тренажер SPINEFITTER® by SISSEL® для мобильности и массажа♥ + арка для пилатеса Pilates Arc®

Комбинация упражнений на разгибание позвоночника с углубленным давлением способствует оптимальному расслаблению мышц и повышению подвижности.



## Вращающиеся диски Rotator Discs + CoreAlign♥®

Работайте над осанкой, укрепляйте мышцы кора и повышайте стабильность суставов за счет сочетания силовых и вращательных движений.



# Товары для ног

Наши тренажеры помогут поддерживать ваши стопы (и пальцы ног) в хорошей форме, укрепят мышцы и обеспечат поддержку при выполнении корректирующих упражнений.

## Корректор стопы Balanced Body® Foot Corrector

Разработанный в сотрудничестве с ведущими инструкторами пилатеса, корректор стопы укрепляет и приподнимает свод стопы, а также улучшает баланс и походку. Благодаря конструкции, предотвращающей защемление (патент заявлен), устройство подходит для ног увеличенной длины и ширины.

12407



## Тренажер для пальцев ног Joe's Toe Gizmo®

Оригинальный дизайн Йозефа Пилатеса. Тренажер для пальцев ног Joe's Toe Gizmo помогает выравнивать пальцы ног, уменьшает дискомфорт при вальгусной деформации большого пальца стопы и укрепляет стопы, улучшая баланс и походку. Два уровня сопротивления:

- 12411 слабое сопротивление
- 12406 сильное сопротивление
- 12591 комплект из двух сопротивлений

## Тренажер Functional Footprints®

Функциональный тренажер Functional Footprints был разработан Жаном-Клодом Вестом в помощь танцорам для достижения оптимальной техники. Это инновационный, простой в использовании инструмент, который обучает правильному положению ног без нагрузки на лодыжку или колено.

12597



## ПРОФЕССИОНАЛЬНЫЕ ПРОГРАММЫ ОБУЧЕНИЯ

# Найдите свой путь

Программа обучения инструкторов по пилатесу в Balanced Body® создана для вашего профессионального роста и реализации целей.

Пилатес – это системная методика тренировок, которую используют как в специализированных студиях, так и в фитнес-центрах и реабилитационных клиниках.

Наша уникальная обучающая программа Balanced Body® опирается на классический метод пилатеса, но при этом ориентирована на развитие и новые достижения. В рамках нашей профессиональной программы владельцы студий и инструкторы развивают навыки критического мышления, учатся адаптировать упражнения под индивидуальные особенности тела и осваивают прогрессивные техники пилатеса. В результате вы сможете создавать по-настоящему эффективные занятия и группы. Обучение проводят сертифицированные инструкторы Balanced Body®.

Программа идеально подходит для начинающих специалистов по пилатесу.

Наша программа для фитнес-профессионалов обучает эффективному применению упражнений на реформере на групповых занятиях. Программа делает акцент на качестве движений в групповом формате и научит вас создавать эффективные и увлекательные комплексы упражнений. Преподаватели программы – опытные инструкторы Balanced Body® с многолетней практикой как в персональных, так и в групповых занятиях. Вместе с ними вы выведете свои профессиональные навыки фитнес-инструктора на новый уровень.



## ПРОФЕССИОНАЛЬНЫЕ ПРОГРАММЫ ОБУЧЕНИЯ ПИЛАТЕСУ



### Комплексная подготовка инструкторов

Наш уникальный подход обучает основам пилатеса, анатомии, науке о движении, а также поясняет важность качественных движений. Мы поощряем студентов исследовать, обсуждать, задавать вопросы и находить свой уникальный стиль преподавания. Комплексное обучение включает в себя изучение работы на мате, реформере, столе-трапеции, стуле и арках.



### Обучение инструкторов по работе на мате и реформере

Эта программа объединяет базовые упражнения на мате с уникальными возможностями тренировок на реформере. Знание базовых упражнений на мате имеет решающее значение для понимания уникальной ценности пилатеса. Комбинация мата и реформера в обучении позволяет студентам развить критическое мышление и практические навыки для работы с самыми разными клиентами.



### Обучение инструкторов по работе на реформере

Программа опирается на науку о движении и поможет глубже понять методику пилатеса и ее практическое применение на реформере. Основное внимание уделяется практическому применению реформера. Вы узнаете, как адаптировать упражнения для разных категорий клиентов и как выстраивать эффективные программы как для персональных тренировок, так и для групповых занятий.



### Обучение инструкторов по работе на мате

Упражнения на мате – это основа метода Пилатеса и важнейшая часть нашего обучения. Эта программа включает в себя весь спектр упражнений пилатеса, а также модификации и вариации для работы с особыми категориями клиентов. Вы научитесь применять упражнения на практике, а также разрабатывать свои программы занятий.



## Программа подготовки инструкторов по пилатесу Pilates Professional

Ваш профессиональный путь в пилатесе в ваших руках. Выберите программу, которая соответствует вашим потребностям (Комплексная, Инструктор по работе на мате и реформере, только на реформере или только на мате). Выберите преподавателя из нашей глобальной сети – более 400 специалистов по всему миру. Выбирайте курсы, которые подходят под ваше расписание, и проходите их в любое удобное время. *(Примечание: курс является частью программы. Необходимо завершить программу, чтобы получить сертификат инструктора Balanced Body®)*



## Программа подготовки фитнес-инструкторов Fitness Professionals

Научитесь разрабатывать, организовывать и проводить увлекательные и эффективные групповые занятия по пилатесу. Наши групповые программы для фитнес-профессионалов помогут вам опираться на уже имеющийся опыт – в движении, озвучивании инструкций по выполнению упражнений и ведении занятий – и вывести его на новый уровень. Мы повысим ваше мастерство в качестве движений, поможем освоить репертуар упражнений пилатеса, а также разучить его упрощенные варианты. *(Примечание: это программа в укороченном формате, разработанная специально для опытных фитнес-профессионалов)*



## Программа подготовки физиотерапевтов и специалистов по реабилитации Clinicians & Rehabilitation Professionals

Пилатес – это проверенная методика лечебной физкультуры, которая использует специальные двигательные техники и оборудование для достижения максимальных результатов у пациентов и клиентов. Наша программа закладывает фундамент пилатеса под руководством опытных преподавателей и физиотерапевтов. Объем и наполнение курсов могут варьироваться с учетом ваших индивидуальных потребностей или задач клиники. Наше обучение в области клинической медицины и реабилитации поможет вам добиться лучших результатов в лечении пациентов, расширить карьерные возможности и выделиться среди конкурентов.



## Принципы движения – Movement Principles

Основой нашей образовательной программы является курс «Принципы движения», который учит распознавать, совершенствовать и преподавать базовые двигательные паттерны.

Курс «Принципы движения» предназначен как для начинающих, так и для опытных инструкторов. Он поможет вам глубже понять, как работает тело в движении. Курс создает прочную основу для обучения в любых условиях и с любым оборудованием. Он дает фундаментальные знания, необходимые, чтобы стать по-настоящему вдохновляющим инструктором. Вы приобретете навыки эффективной работы с разными категориями клиентов: восстанавливающимися после травм, улучшающими общую физическую форму или повышающими спортивные результаты.

## Программы обучения BV

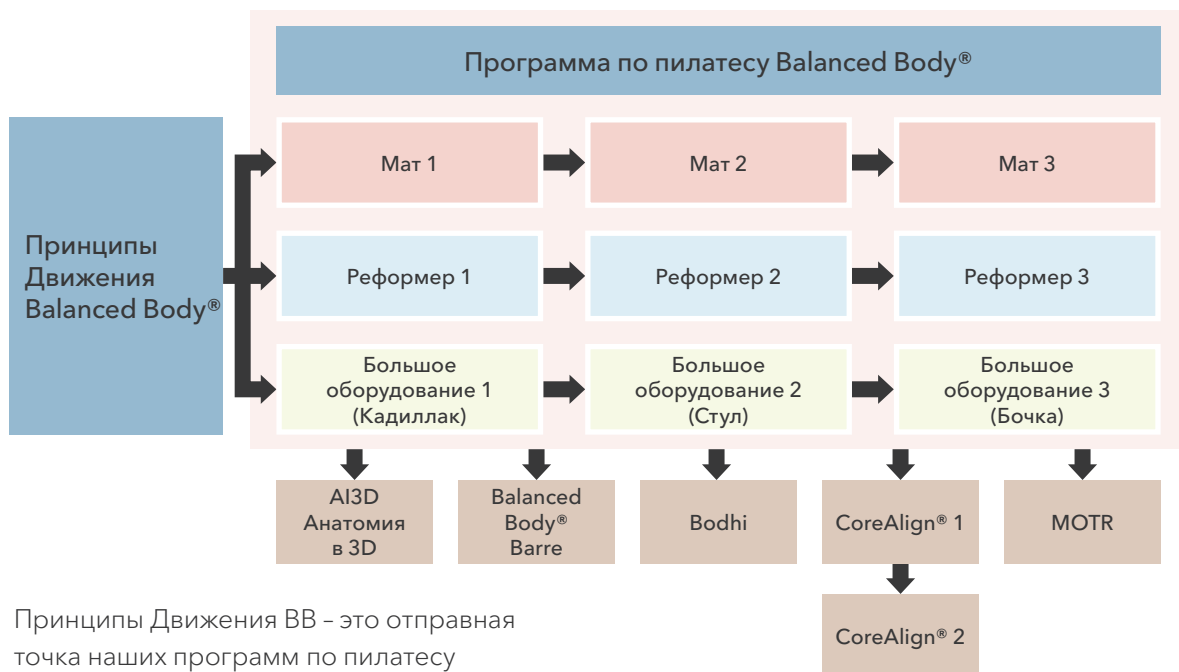

Принципы Движения BV – это отправная точка наших программ по пилатесу

# Анатомия в трех измерениях™ + Движение

Понимание принципов работы человеческого организма имеет решающее значение для эффективной деятельности инструктора. Кроме того, этот курс превращает изучение анатомии в увлекательный процесс.

Стройте тело изнутри, применяя наш инновационный подход к изучению анатомии.

Анатомия – это основа движения и понимания того, как функционирует тело. Ее знание позволит вам стать более эффективным инструктором. В этом курсе мы строим тело изнутри, изучая науку, структуру и функции костей, суставов, мышц, сухожилий и связок, а также происхождение, прикрепление и действие основных мышц. Этот практический мультисенсорный обучающий курс посвящен изучению туловища, бедер, ягодиц, плеч, предплечья и позвоночника.

- AI3D – отличный способ «построения» тела изнутри наружу с использованием специального скелета и учебника
- Посетителями данного курса обычно являются как новички, так и опытные преподаватели пилатеса, а также персональные тренеры, массажисты и реабилитологи
- В ходе курса студенты лепят из специальной глины для скульпторов мышцы человека на скелете
- Через нейромышечные связи рук с мозгом анатомия осваивается и запоминается гораздо лучше, чем по учебнику
- Для лучшего запоминания используются современные игровые мнемотехники
- В отличие от медицинского курса анатомии сразу изучаем движение
- Настоятельно рекомендуется тренерам, не проходившим курс анатомии в вузе или колледже для остальных – по желанию
- В РФ есть мастер-тренер Анна Садчикова, в РК Елена Хрусталёва



## ПРОГРАММЫ ОБУЧЕНИЯ ПО ИСПОЛЬЗОВАНИЮ ДОПОЛНИТЕЛЬНОГО ОБОРУДОВАНИЯ



### CoreAlign®

CoreAlign® – это недостающее звено в любой учебной и медицинской среде. Став сертифицированным инструктором CoreAlign®, вы получите чрезвычайно мощный инструмент для коррекции походки, функциональной вертикальной силы, выносливости мышц кора и осанки, мышечной силы и динамической подвижности суставов.



### Система функциональных петель Bodhi Suspension System®

Наше обучение инструкторов проведению тренировок на системе Bodhi привнесит точность и принципы пилатеса в подвесной тренинг. Упражнения с использованием систем функциональных петель позволяет повысить вашу конкурентоспособность как инструктора и разнообразят тренировки в студии пилатеса, тренажерном зале или клинике.



Актуальное расписание всех семинаров на сайте [www.coachclub.pro](http://www.coachclub.pro) и в группах в соцсетях.

Вопросы, запросы на корпоративное обучение на специальных условиях:  
[education@mfitness.ru](mailto:education@mfitness.ru) / +7 (915) 210-2908

# Чеклист реформеров

Все реформеры обладают одинаковой базовой функциональностью.

Компания Balanced Body® производит несколько моделей реформеров, отвечающих разным потребностям.

Классические деревянные реформеры от Balanced Body® признаны мировым стандартом функциональности, возможности настройки и эстетики. Для кого-то важна простота хранения наших мобильных реформеров, другим необходима модель, учитывающая особенности телосложения, а также возможность приобрести дополнительные модули (трапеция/мат), чтобы разнообразить тренировки.

Характеристики		Allegro Nextgen™	Rialto®	Allegro® 2	Studio®	Clinical®	Metro IQ®
Рама		МЕТАЛЛ	МЕТАЛЛ/ ДЕРЕВО	МЕТАЛЛ	ДЕРЕВО	ДЕРЕВО	МЕТАЛЛ
Пружины в комплекте		3, 1, 1	3, 1, 1	3, 1, 1	3, 1, 1	3, 1, 1, 1	3, 1, 1
Вертикальные положения фиксации упора-перекладки		4	5	4	4 или 5*	5	2
Горизонтальные положения фиксации упора-перекладки		10	1	9	1 или 32	32	2
Регулировка пружинного блока		4	3	2	6	5	1
Высота рамы	В нижнем положении	17,14 см	38 см	22,8 см	36 см	36 см	14 см
	В среднем положении	35,5 см	–	38 см	46 см	46 см	–
	В высоком положении	–	–	–	61 см	61 см	–
Транспортировочные колесики		Да	–	Опционально	–	–	Включены
Бокс Sitting Box и ножной ремень		Опционально	Включены	Опционально	Включены	Включены	Опционально
Упор для плеч		Съемный / регулируемый	Съемный / регулируемый	Съемный / регулируемый	Съемный / регулируемый	Съемный / регулируемый	Съемный / регулируемый
Тросы или кожаные ремни		Тросы	Тросы/Подставки	Тросы/Подставки	Тросы/Подставки/Кожа	Тросы/Подставки	Тросы/Подставки
Вертикальное хранение		☑	–	☑	–	–	☑
Гарантия на раму		2 года	5 лет	2 года	5 лет	5 лет	2 года

Дополнительные опции		Allegro Nextgen™	Rialto®	Allegro 2®	Studio®	Clinical®	Metro IQ®
Комплектация трапецией и матом		☑	☑	☑	☑	☑	-
Упоры-подставки для ног	Стандарт	☑	☑	☑	☑	☑	☑
	Упор-перекладка для наружного каркаса	☑	☑	☑	☑	☑	-

\*Упор-перекладка Infinity Footbar® позволяет расширить возможности горизонтальных положений фиксации упора до 32.

\*\*Allegro Stretch имеет 5 положений горизонтальной фиксации упора-перекладки. Доступные упоры-перекладки для реформеров Stretch ограничены.

# Габариты основного оборудования

	Оборудование	Функциональная высота от пола до рабочей поверхности (платформа/мат)	Общая ширина (в наиболее широком месте)	Общая длина	Рабочий диапазон хода каретки	Вес (только приблиз.)
РЕФОРМЕР	Реформер Allegro 2®	22,86 см	79 см	239 см	102 см	67,13 кг
	Реформер Allegro 2® с ножками 35,5 см	38,2 см	79 см	239 см	102 см	70,3 кг
	Реформер Allegro 2® с ножками/трапецией	38,1 см	79 см	239 см	102 см	80,5 кг
	Реформер Allegro Nextgen™ (без ножек)	17,14 см	86,3 см	236,2 см	102 см	56 кг
	Реформер Allegro Nextgen™ с ножками/трапецией	35,5 см	86,3 см	236,2 см	102 см	86 кг
	Реформер Allegro Nextgen™ с ножками 35,5 см	35,5 см	86,3 см	236,2 см	102 см	56 кг
	Реформер Rialto®	38,1 см	87 см	242,57 см	102 см	64 кг
	Реформер Rialto® с трапецией	38 см	87 см	246 см	102 см	82 кг
	Реформер Metro IQ®	22,86 см	58,42 см	243,84 см	101 см	39 кг
	Реформер Studio® 35,5 см	38,1 см	67,31 см	235 см	102 см	69 кг
	Трапеция для реформера Studio® 35,5 см	38,1 см	67,31 см	241,3 см	102 см	85 кг
	Реформер Studio® 46 см	48,26 см	67,31 см	235 см	102 см	73 кг
	Трапеция для реформера Studio® 46 см	48,26 см	67,31 см	241,3 см	102 см	89 кг
	Реформер Studio® 24"	65 см	67 см	236 см	102 см	76 кг
	Трапеция для реформера Studio® 24"	65 см	67 см	241 см	102 см	96 кг
	Реформер Contrology	36 см	69 см	204 см	67 см	52 кг
ТРАПЕЦИЯ	Комбинация Реформер и трапеция 24"	60,96 см	78 см	235,28 см	102 см	113 кг
	Тренажер Trap Table/Cadillac	64,77 см	72,39 см	218,44 см	Н/Д	86 кг
	Стол Contrology Cadillac	60,2 см	64,8 см	218,4 см	Н/Д	111,1 кг
СТУЛ	Стул Combo	65,1 см	70 см	72,39 см	Н/Д	41 кг
	Стул Echo	61,6 см	59,69 см	74,93 см	Н/Д	16 кг
	Стул Wunda	60,33 см	54,61 см	73,66 см	Н/Д	27,7 кг
	Кресло Contrology Arm Chair	85,4 см	42 см	105,4 см	Н/Д	15,4 кг
	CoreAlign® без лестницы	14 см	59,69 см	167,64 см	107 см	43 кг
	CoreAlign® с лестницей	231,14 см	106 см	184,78 см	107 см	83 кг
	Бочка с лестницей	96,52 см	91,44 см	120,02 см	Н/Д	36 кг



Слева направо: Кен (генеральный директор), Роз, Делайла, Ирма (менеджер мероприятий), Адам (директор по бизнес-аналитике), Бьянка и Пол (директор по развитию бизнеса).

**В 2026 году исполняется 100 лет со дня приезда Джо и Клары в Нью-Йорк. Бренд, носящий имя Джо, сегодня является одним из самых сильных брендов в мире, и его рост только ускоряется.**

Это бренд, основанный на страсти, чувстве общности, доверии, сотрудничестве и невероятном опыте взаимодействия с клиентами. Это бренд, который принадлежит всем нам.

**Компания Balanced Body с радостью отмечает 50-летний юбилей создания пилатес-бренда в рамках удивительного глобального сообщества Пилатеса.** Празднование вполне уместно. 50 лет мы прислушиваемся к клиентам и совершенствуем нашу продукцию. 50 лет мы оттачиваем мастерство. 50 лет мы создаем лучшее оборудование, чтобы инструкторы по всему миру могли творить чудеса со своими клиентами.

Мы также отмечаем 25-летие производства тренажера Allegro® Reformer (продано более 50 000 экземпляров) и 20-летие программ Pilates On Tour® и Balanced Body Education®. И, как многие из вас знают, 25 лет назад сообщество Пилатеса выиграло судебный процесс, благодаря чему поколения инструкторов могут громко и публично рассказывать о том, что пилатес сделал для них и их клиентов.

Сегодня я прошу вас продолжать рассказывать истории Джо и Клары об улучшении подвижности, образа жизни, здоровья и результатов ваших клиентов. Истории, которые объясняют, что делает пилатес уникальным, особенным и эффективным. Ваши рассказы и опыт будут способствовать дальнейшему развитию бренда пилатеса, чтобы мировое сообщество пилатеса могло и дальше его укреплять.

В такие моменты возникает соблазн плыть по течению. Давайте не будем забывать о том, что нужно создавать условия для следующего поколения, которое только начинает влюбляться в пилатес.



**Кен Энделман**

Основатель, генеральный директор  
Balanced Body



5909 88-я улица, Сакраменто, Калифорния 95828, США  
+7 (916) 388-2838

На протяжении 50 лет мы  
меняем то, как люди выглядят,  
двигаются и чувствуют себя.

Посетите нас на  
[pilates.com](http://pilates.com)



## ЕЖЕГОДНЫЙ КАТАЛОГ 2026



## НАШИ ОФИСЫ:

### Москва

• Салон-магазин  
«MFITNESS»  
Нахимовский пр-т, д. 56  
тел.: +7 (495) 974 1234  
[info@mfitness.ru](mailto:info@mfitness.ru)

• ТЦ «РИГА МОЛЛ»  
МО, Красногорский  
район,  
Автодорога Балтия, 23 км,  
вл. 2, д. 1, 1 этаж  
тел.: +7 (985) 428 0227

• ТЦ «Dream House»  
МО, г.о. Одинцовский,  
д. Барвиха, д. 85/1, 2 этаж  
тел.: +7 (925) 849 5242

### Санкт-Петербург

ул. Исполкомская, д. 12  
тел.: +7 (812) 320 6616  
[sales-spб@mfitness.ru](mailto:sales-spб@mfitness.ru)

### Краснодар

ул. Коммунаров, д. 270 к. 1  
тел.: +7 (861) 991 1911  
[krasnodar@mfitness.ru](mailto:krasnodar@mfitness.ru)

### Казань

ул. Чистопольская, д. 68  
тел.: +7 (843) 526 5373  
[pfo@mfitness.ru](mailto:pfo@mfitness.ru)

### Екатеринбург

ул. Шейнкмана, д. 90,  
2 этаж  
тел.: +7 (343) 287 6161  
[office@mfitness.ru](mailto:office@mfitness.ru)

### Новосибирск

БЦ «Европа»  
Красный пр-т, д. 182/1,  
офис 1101  
тел.: +7 (383) 209 3919  
[vskop@mfitness.ru](mailto:vskop@mfitness.ru)

## ЕДИНАЯ СЕРВИСНАЯ СЛУЖБА

### Москва

ул.Новодмитровская, д.5А  
тел.: +7 (495) 730 5505  
[service@mfitness.ru](mailto:service@mfitness.ru)

[www.mfitness.ru](http://www.mfitness.ru)

## НАШИ ПАРТНЕРЫ:

### КАЗАХСТАН

#### • Алматы

БЦ «Almaty Residence»  
ул. Ауэзова, д. 60,  
10 этаж, офис 37  
тел.: +7 (701) 631 1089  
[info@mfitness.kz](mailto:info@mfitness.kz)

#### • Астана

БЦ «Москва»  
ул. Достык, д. 18,  
2 этаж, офис 205  
тел.: +7 (778) 974 9626  
[www.morefitness.pro](http://www.morefitness.pro)

### УЗБЕКИСТАН

#### Ташкент

ул. Лашкарбеги,  
д.11, оф. 514  
тел.: +998 (90) 065 0880  
[www.morefitness.pro](http://www.morefitness.pro)

### БЕЛАРУСЬ

#### Минск

ул. Маяковского, д. 15  
тел.: +375 (29) 968 6559  
+375 (29) 348 3030  
[mpshenichniy@mfitness.ru](mailto:mpshenichniy@mfitness.ru)  
[www.mfitness.by](http://www.mfitness.by)

БОЛЬШЕ ТОВАРОВ

